



ТОВ "Атлант-М на Гагаріна"

Офіційний дилер Nissan Motor Ukraine

Адрес: 61009 г.Харьков пр-т Гагарина 185/1

Телефон: +38(057) 766 8 766

Факс: +38(057) 766 8 760

E-mail: info@nissan.atlant-m.ua

Сайт: http://www.atlantm-nissan.kh.ua

NP300

СТАНДАРТНОЕ ОБОРУДОВАНИЕ

Полный привод с понижающей передачей	Передний отопитель
Антиблокировочная система тормозов (ABS)	Омыватели фар
Электронная система распределения тормозных сил (EBD)	Обогрев заднего стекла
Фронтальные подушки безопасности водителя и переднего пассажира	Цвет кузова "металлик" на выбор
Трехточечные ремни безопасности (с преднатяжителями)	Иммобилайзер
Усиленная рама	Гидроусилитель руля
Подогрев передних сидений	Предпусковой подогрев форсунок
Повышенная емкость аккумулятора	Низкотемпературная жидкость омывателя стекла

ДОПОЛНИТЕЛЬНОЕ ОБОРУДОВАНИЕ (в зависимости от комплектации)

	Base	Comfort	Premium
Задний бампер с подножкой		•	•
16" легкосплавные диски колес		•	•
Широкие шины		•	•
Окрашенные в цвет кузова накладки крыльев		•	•
Окрашенные в цвет кузова бампера		•	•
Кондиционер с ручным управлением		•	•
Электроривод и обогрев зеркал		•	•
Электрические стеклоподъемники		•	•
Центральный замок с дистанционным управлением		•	•
Передние противотуманные фары			•
Боковые подножки			•
4 динамика			•
FM-радио + кассетный проигрыватель + CD-чейнджер на 6 дисков			•
Стоимость автомобиля 2010, USD*	25 280	27 580	29 180



* - оплата в грн по курсу НБУ на день оплаты

Гарантия 3 года или 100,000 км пробега

Страна производитель: Япония

Технические характеристики Nissan NP300

Двигатель	2,5
тип двигателя	дизельный, непосредственный впрыск, Euro-3
количество цилиндров	4 в ряд
рабочий объем, см ³	2 488
максимальная мощность, кВт(л.с.)/об.в мин.	98 (133) / 4 000
максимальный крутящий момент, Нм/об.в мин.	304 / 2 000
топливо	дизельное
тип привода	Система полного привода имеет повышающую и понижающую ступени в раздаточной коробке. Возможна блокировка межосевого и межколесного дифференциала заднего моста)
тип коробки и число ступеней	5 ст.механическая
Общие данные	
максимальная скорость, км/ч	168
разгон 0...100 км/ч, с	13,0
расход топлива город / трасса / средн., л/100 км	10,4 / 8,5 / 9,2
объем топливного бака, л	75
колесная база, мм	2 950
колея колес, передних / задних, мм	1 525 / 1 505
длина, мм	4 955 - 5 090
ширина, мм	1 825
высота, мм	1 715 - 1 720
клиренс, мм	235
грузоподъемность, кг	1 051
буксировка прицепа, кг	3 000
Снаряженная масса мин., кг	1 860
Полная масса, кг	2 860

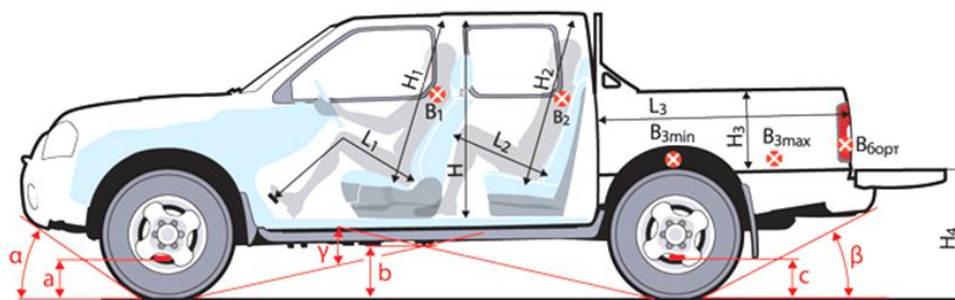

L1	L2	H	H1	H2	B1	B2	B3 min/max	Вборт.	L3	H3	H4, погр.
920-1110	575-805	1085	985	925	1390	1385	1060/1520	1345	1430	435	800

Просвет, мм		Угол, °	
a	240	γ	31
b	290	β	23
c	235	α	21,5

